

# Projecteur Dell 1220/1450

## Guide de l'utilisateur



# Remarques, Avertissements et Attention



**REMARQUE** : Une REMARQUE indique une information importante destinée à vous aider à mieux utiliser votre projecteur.



**AVERTISSEMENT** : Un AVERTISSEMENT indique un risque de dommage à l'appareil ou de perte de données si les instructions ne sont pas suivies.



**ATTENTION** : Un signe ATTENTION indique un risque de dommage matériel, de blessure corporelle ou de mort.

-----  
**Les informations contenues dans ce document sont sujettes à modification sans préavis.**

**© 2015 Dell Inc. Tous droits réservés.**

La copie de ces documents, sous quelque forme que ce soit, sans l'autorisation écrite de Dell Inc. est strictement interdite.

Marques utilisées dans ce texte : Dell et le logo DELL sont des marques commerciales de Dell Inc.; DLP et le logo DLP sont des marques commerciales de TEXAS INSTRUMENTS INCORPORATED; Microsoft et Windows sont des marques commerciales ou des marques déposées de Microsoft Corporation, enregistrées aux États-Unis et/ou dans d'autres pays.

D'autres marques ou nom commerciaux peuvent être utilisés dans ce document pour faire référence aux entités se réclamant de ces marques et de ces noms ou à leurs produits. Dell Inc. dénie tout intérêt propriétaire dans les marques et les noms commerciaux autres que les siens.

Modèle : Projecteur Dell 1220/1450

Juin 2015 Rév. A02

# Table des matières

<b>1</b>	<b>À propos de votre projecteur Dell</b> . . . . .	<b>4</b>
	Contenu de la boîte du projecteur . . . . .	4
	Vue de dessus et de dessous du projecteur . . . . .	5
	Branchements du projecteur . . . . .	6
<b>2</b>	<b>Installation de votre projecteur</b> . . . . .	<b>8</b>
	Réglage de l'image projetée . . . . .	8
	Utilisation de la télécommande . . . . .	13
	Connexion du projecteur . . . . .	18
<b>3</b>	<b>Utilisation de votre projecteur</b> . . . . .	<b>23</b>
	Mise sous tension du projecteur. . . . .	23
	Mise hors tension du projecteur. . . . .	23
	Conf. Menu. . . . .	24
<b>4</b>	<b>Guide de dépannage de votre projecteur</b> . . .	<b>39</b>
	Signaux de commande. . . . .	43
	Remplacer la lampe . . . . .	44
<b>5</b>	<b>Spécifications</b> . . . . .	<b>46</b>
	Modes de compatibilité (Analogique/Numérique) . .	49
<b>6</b>	<b>Contacteur Dell</b> . . . . .	<b>51</b>
<b>7</b>	<b>Appendice : Glossaire</b> . . . . .	<b>52</b>

# 1

## À propos de votre projecteur Dell

---

Votre projecteur est livré avec tous les éléments présentés ci-dessous. Assurez-vous que tous les éléments sont présents et contactez Dell si quoi que ce soit manque.

### Contenu de la boîte du projecteur

---

#### Contenu de l'emballage du 1220/1450

---

Cordon d'alimentation

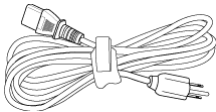

Câble VGA (VGA/VGA)

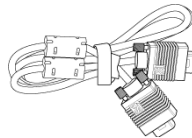

Télécommande



Piles AAA (2)



CD du guide de l'utilisateur & documentation

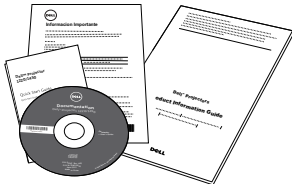

## Vue de dessus et de dessous du projecteur

Vue de dessus

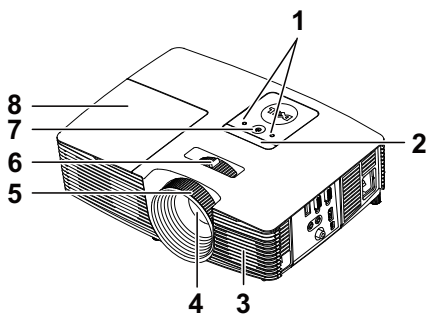

Vue de dessous

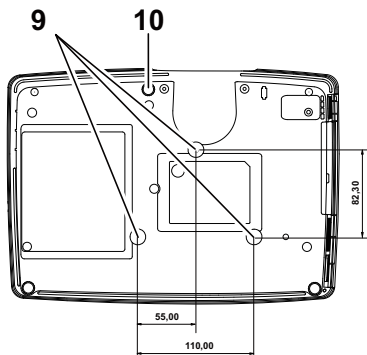

- |    |   |
|----|---|
| 1  | Voyants d'état                            |
| 2  | Récepteur IR                              |
| 3  | Haut-parleur 2 W                          |
| 4  | Objectif                                  |
| 5  | Bague de mise au point                    |
| 6  | Ergot du zoom                             |
| 7  | Bouton Marche/Arrêt                       |
| 8  | Couvercle de lampe                        |
| 9  | Trous de fixation pour montage au plafond |
| 10 | Molette de réglage d'inclinaison          |



**REMARQUE :** Trous de vis M3 x 6,5 mm de profondeur pour montage au plafond. Torque recommandée <15 kgf-cm.

## Branchements du projecteur

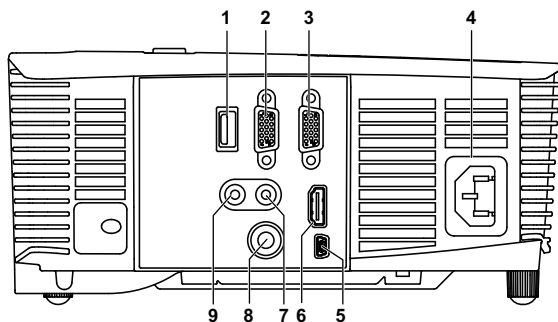

- |   |  |   |                            |
|---|--|---|----------------------------|
| 1 | Connecteur de sortie +5 V CC   | 6 | Connecteur HDMI            |
| 2 | Connecteur de sortie VGA (prise en boucle du moniteur)                     | 7 | Connecteur d'entrée audio  |
| 3 | Connecteur d'entrée VGA (D-sub)  | 8 | Connecteur vidéo composite |
| 4 | Connecteur du cordon d'alimentation  | 9 | Connecteur de sortie audio |
| 5 | Connecteur mini USB (Mini Type B) pour souris sans fil à jour du firmware. |   |                            |

**AVERTISSEMENT :** Avant de débuter quelque procédure que ce soit de cette section, lisez et suivez les Instructions de sécurité décrites à la page page 7.

**REMARQUE :** Connecteur de sortie 5 V CC UNIQUEMENT disponible sur le projecteur 1450.



## **AVERTISSEMENT : Instructions de sécurité**

- 1 N'utilisez pas le projecteur près d'appareils susceptibles de générer beaucoup de chaleur.
- 2 N'utilisez pas le projecteur dans des endroits très poussiéreux. La poussière pourrait endommager le système, causant au projecteur de s'éteindre automatiquement.
- 3 Assurez-vous que le projecteur est installé dans un endroit bien aéré.
- 4 Ne bloquez pas les fentes de ventilation et les ouvertures du boîtier du projecteur.
- 5 Assurez-vous que le projecteur est utilisé à une température ambiante (entre 5°C et 40°C).
- 6 N'essayez pas de toucher les fentes de ventilation car elles peuvent devenir très chaudes lorsque le projecteur est allumé ou juste après qu'il ait été éteint.
- 7 Ne regardez pas dans l'objectif quand le projecteur est allumé car ceci pourrait faire mal aux yeux.
- 8 Ne posez aucun objet près de ou devant le projecteur et ne couvrez pas l'objectif lorsque le projecteur est allumé car la chaleur pourrait faire fondre ou même brûler l'objet en question.
- 9 Ne pas utiliser d'alcool pour essuyer l'objectif.



## **REMARQUE :**

- N'essayez pas d'installer ce projecteur au plafond par vous-même. Il ne doit être installé que par un technicien qualifié.
- Kit de fixation de projecteur au plafond recommandé (N/P : C3505). Pour plus d'informations, visitez le site Internet de Dell : **dell.com/support**.
- Pour plus d'informations, voir les Instructions de sécurité livrées avec votre projecteur.
- Le projecteur 1220/1450 ne doit être utilisé qu'à l'intérieur.

# 2

## Installation de votre projecteur

### Réglage de l'image projetée

#### Réglage de la hauteur du projecteur

- 1 Levez le projecteur de manière à obtenir l'angle d'affichage désiré et utilisez la molette de réglage d'inclinaison frontale pour régler avec précision l'angle d'affichage.
- 2 Utilisez la molette de réglage d'inclinaison pour régler avec précision l'angle d'affichage.

#### Baisser le projecteur

- 1 Abaissez le projecteur et utilisez la molette de réglage d'inclinaison frontale pour régler avec précision l'angle d'affichage.

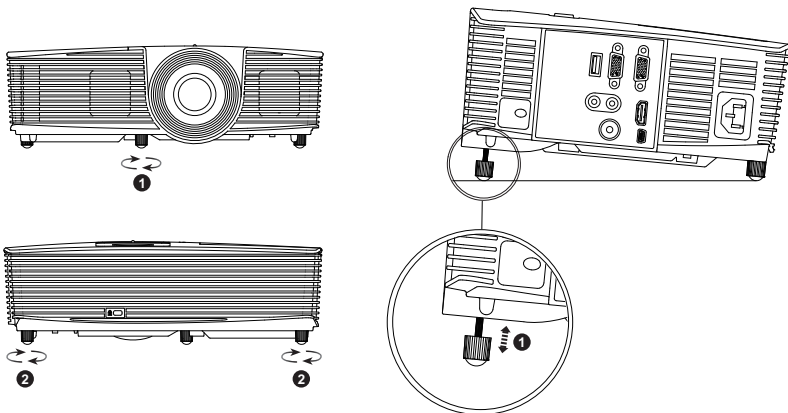

- 
- 1 Molette de réglage d'inclinaison frontale (angle d'inclinaison : -5 à 5 degrés)
- 
- 2 Molette de réglage d'inclinaison
-



## Réglage de la Mise au point du Projecteur

**1** Faites tourner la bague de mise au point jusqu'à ce que l'image soit nette.  
La mise au point du projecteur peut être réglée dans les distances comprises entre 3,94 pieds et 32,81 pieds (1,2 m et 10 m).

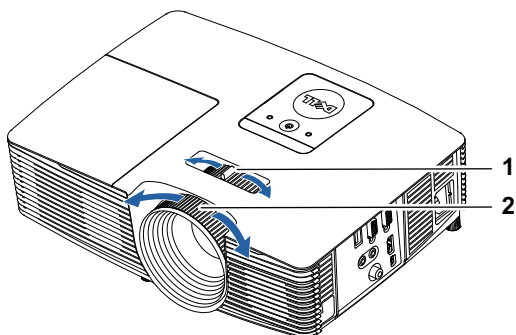

- 
- |   |               |
|---|---------------|
| 1 | Ergot du zoom |
|---|---------------|
- 
- |   |                        |
|---|------------------------|
| 2 | Bague de mise au point |
|---|------------------------|
-

## Réglage de la taille de l'image

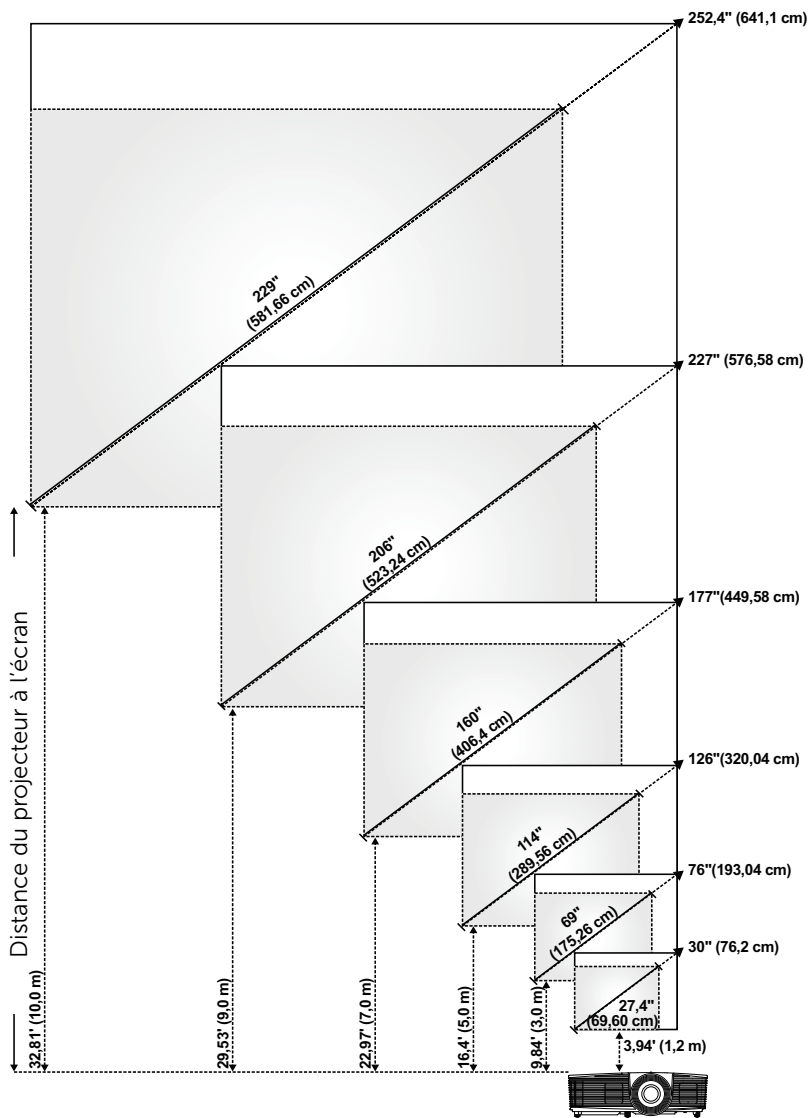

## Réglage de la forme de l'image

Distance de projection (m) [A]	Zoom min.				
	Taille de l'image			De la base du projecteur jusqu'en haut de l'image (cm) [C]	De la base du projecteur jusqu'en bas de l'image (cm) [D]
	Diagonale (pouce/cm) [B]	Largeur (cm) [W]	Hauteur (cm) [H]		
1,2	27,4"/69,6 cm	56	42	48	6
3	69"/175,26 cm	140	105	120	15
5	114"/289,56 cm	233	174	201	27
7	160"/406,4 cm	326	244	281	37
9	206"/523,24 cm	419	314	361	47
10	229"/581,66 cm	465	349	401	52

Distance de projection (m) [A]	Zoom max.				
	Taille de l'image			De la base du projecteur jusqu'en haut de l'image (cm) [C]	De la base du projecteur jusqu'en bas de l'image (cm) [D]
	Diagonale (pouce/cm) [B]	Largeur (cm) [W]	Hauteur (cm) [H]		
1,2	30"/76,2 cm	62	46	53	7
3	76"/193,04 cm	154	115	133	18
5	126"/320,04 cm	256	192	221	29
7	177"/449,58 cm	359	269	310	41
9	227"/576,58 cm	462	346	398	52
10	252,4"/641,1 cm	513	385	442	57

\* Ce graphe n'est fourni à l'utilisateur qu'à titre de référence.

\* Taux de compensation : 115 ± 5%

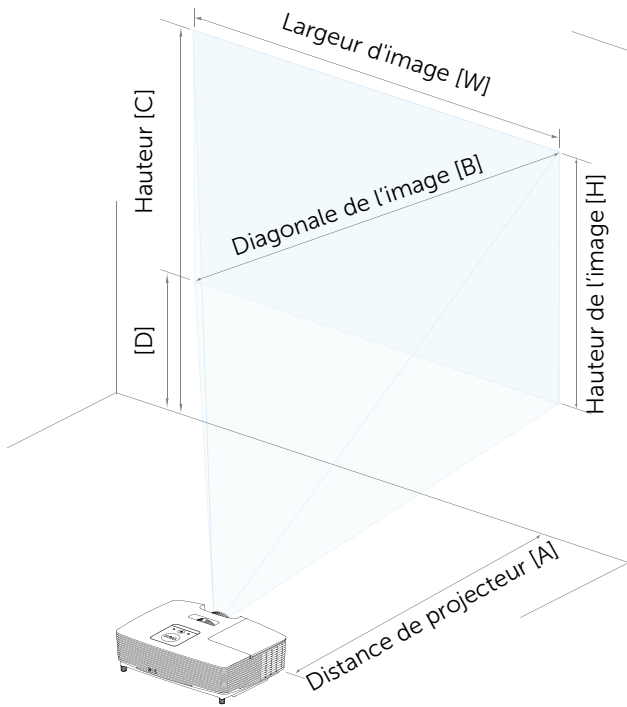

## Utilisation de la télécommande

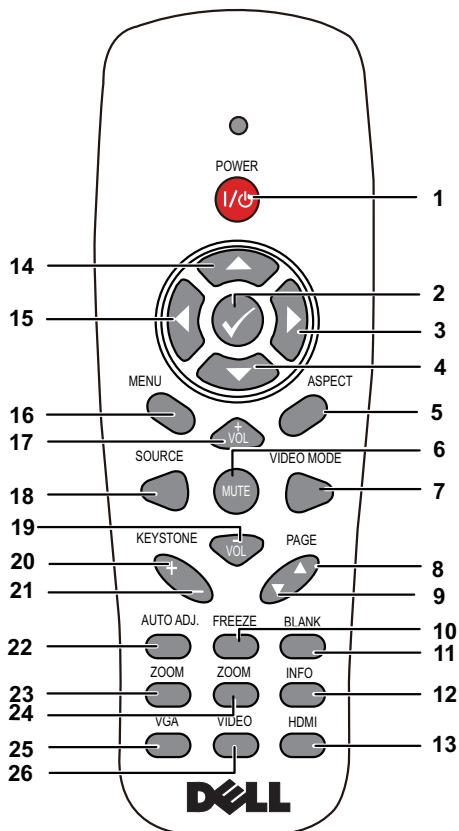

1 Marche 

Allume et éteint le projecteur. Pour plus d'informations, référez-vous à « Mise sous tension du projecteur » à la page 23 et à « Mise hors tension du projecteur » à la page 23.

2 Entrer 





Appuyez pour confirmer la sélection.



3 Droite 

Appuyez pour naviguer les éléments du menu OSD.

4 Bas 

Appuyez pour naviguer les éléments du menu OSD.

5	Taux d'affichage	Appuyez sur ce bouton pour changer le format de l'image affichée.
6	Mute 	Appuyez pour activer ou désactiver le haut-parleur du projecteur.
7	Video mode	<p>Le projecteur dispose de configurations prééglées optimisées pour l'affichage des données (diapos de présentation) ou des films vidéo (films, jeux, etc.).</p> <p>Appuyez sur le bouton <b>Video Mode</b> pour changer entre le <b>Mode Présentation</b>, <b>Mode Lumineux</b>, <b>Mode Film</b>, <b>sRVB</b>, et <b>Mode Aléatoire</b>.</p> <p>Appuyez une fois sur le bouton <b>Video Mode</b> pour afficher le mode d'affichage actuel. Appuyez de nouveau sur le bouton <b>Video Mode</b> pour passer d'un mode à l'autre.</p>
8	Page précédente ▲	<p>Appuyez pour aller à la page précédente.</p> <p> <b>REMARQUE</b> : Le câble Mini USB doit être branché si vous voulez utiliser la fonction Page précédente.</p>
9	Page suivante ▼	<p>Appuyez pour aller à la page suivante.</p> <p> <b>REMARQUE</b> : Le câble Mini USB doit être branché si vous voulez utiliser la fonction Page suivante.</p>
10	Freeze	Appuyez pour pauser l'image de l'écran puis appuyez à nouveau sur « Freeze » pour arrêter de geler l'image.
11	Écran vide	Appuyez pour cacher/réafficher l'image.
12	Infos projecteur	Appuyez pour afficher les informations de la résolution native du projecteur.
13	HDMI	Appuyez pour choisir la source HDMI.
14	Haut 	Appuyez pour naviguer les éléments du menu OSD.
15	Gauche 	Appuyez pour naviguer les éléments du menu OSD.
16	Menu	Appuyez pour afficher le menu OSD.

17	Volume plus 	Appuyez pour augmenter le volume.
18	Source	Appuyez pour changer entre les sources RVB Analogique, Composite, Composante (YPbPr via VGA) et HDMI.
19	Volume moins 	Appuyez pour baisser le volume.
20	Réglage de la déformation +	Appuyez pour ajuster la déformation de l'image provoquée par l'inclinaison du projecteur (+/-40 degrés).
21	Réglage de la déformation -	Appuyez pour ajuster la déformation de l'image provoquée par l'inclinaison du projecteur (+/-40 degrés).
22	Réglage automatique	Appuyez pour synchroniser le projecteur avec la source d'entrée. Le réglage auto ne fonctionne pas si le menu OSD est ouvert.
23	Zoom +	Appuyez pour agrandir l'image.
24	Zoom -	Appuyez pour réduire la taille de l'image.
25	VGA	Appuyez pour choisir la source VGA.
26	Video	Appuyez pour choisir la source Vidéo composite.

## Installation des piles de la télécommande



**REMARQUE :** Enlevez les piles si vous n'allez pas utiliser la télécommande pendant une longue période.

1 Appuyez sur l'onglet pour ouvrir le couvercle du compartiment des piles.

1



2 Vérifiez les symboles de polarité des piles (+ et -).

2

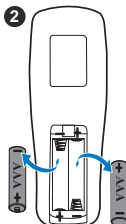

3 Insérez les piles dans le compartiment des piles en faisant attention aux symboles de polarité.

3

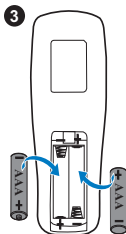

4 Remettez et fermez le couvercle des piles.

4

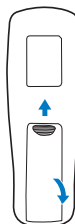



## Portée de fonctionnement de la télécommande

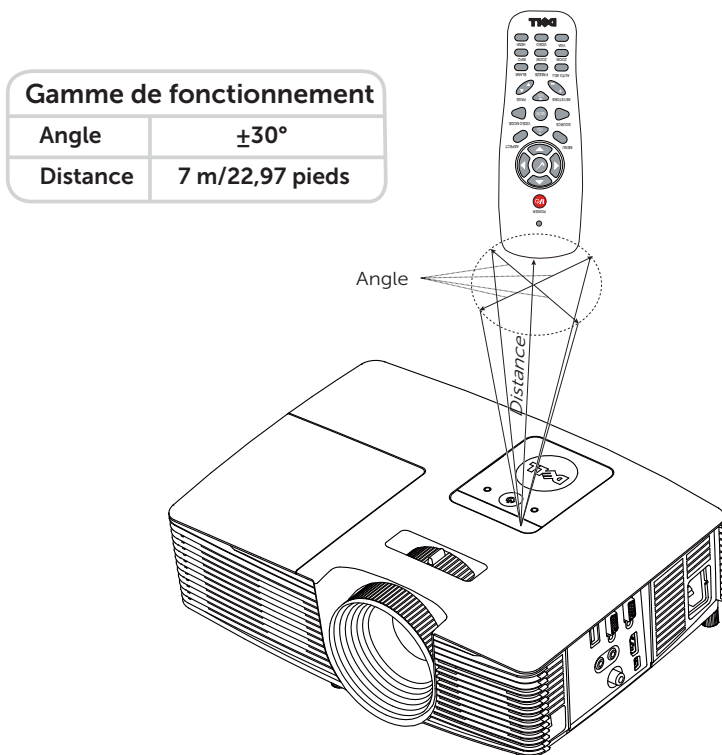

**REMARQUE :** Le rayon de la télécommande peut différer légèrement du diagramme. Si les piles sont faibles, la télécommande peut ne pas marcher correctement pour contrôler le projecteur.

## Connexion du projecteur

### Connexion VGA et haut-parleurs externes

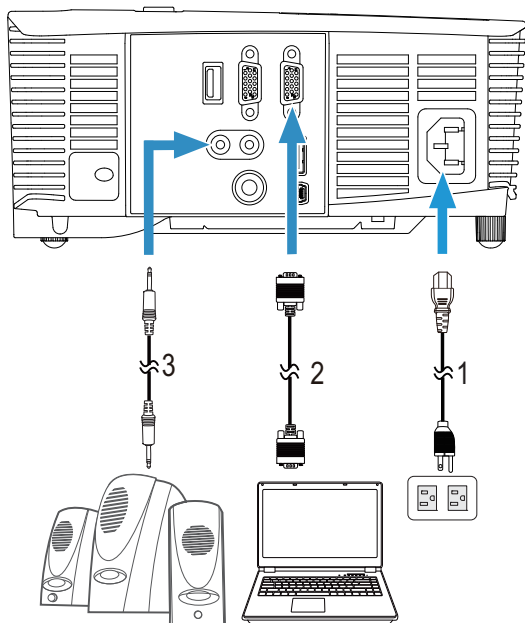

- 
- 1 Cordon d'alimentation

---

  - 2 Câble VGA/VGA

---

  - 3 Câble audio

---

## Connexion HDMI

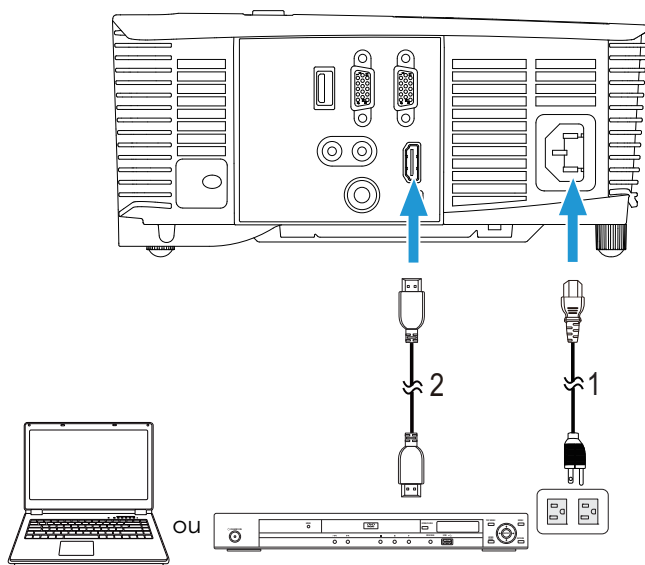

1 Cordon d'alimentation

2 Câble HDMI

**REMARQUE :** Le câble HDMI n'est pas fourni avec votre projecteur. Vous pouvez acheter un câble HDMI sur le site Web de Dell [www.dell.com](http://www.dell.com).

## Connexion AV composite

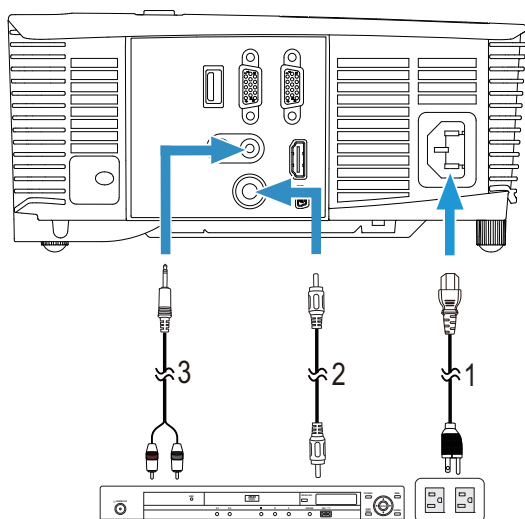

- 1 Cordon d'alimentation
- 2 Câble vidéo composite
- 3 Câble audio composite



**REMARQUE :** Le câble vidéo composite et le câble audio composite ne sont pas fournis avec votre projecteur.

## Connexion à un moniteur externe pour la vidéo VGA Loop-Through

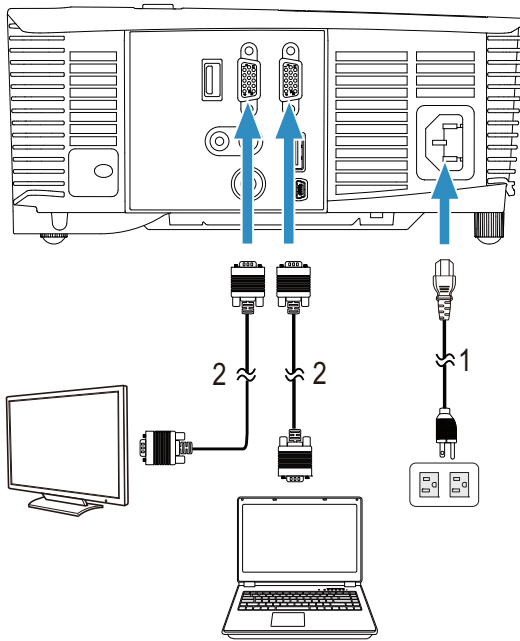

- 1 Cordon d'alimentation
- 2 Câble VGA/VGA



**REMARQUE :** Seulement un câble VGA pas fourni avec votre projecteur. Un autre câble VGA peut être acheté sur le site Web de Dell [www.dell.com](http://www.dell.com).

## Connexion avec l'adaptateur d'affichage sans fil via HDMI (1450 uniquement)

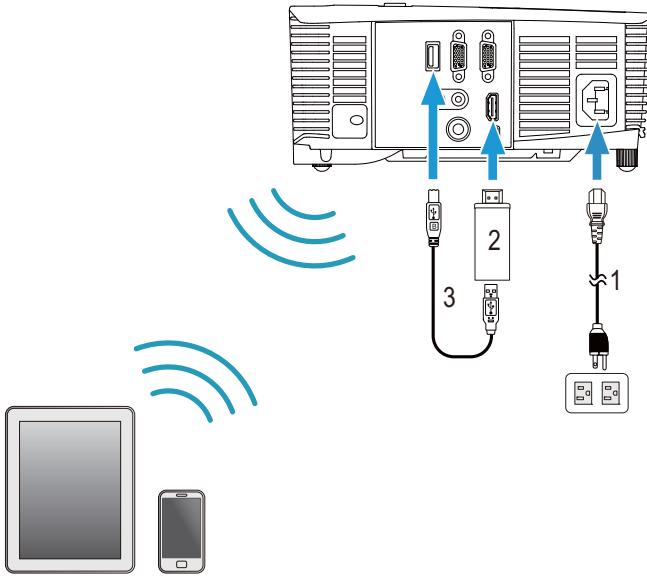

- |   |                                 |
|---|---------------------------------|
| 1 | Cordon d'alimentation           |
| 2 | Adaptateur d'affichage sans fil |
| 3 | Câble USB-A/Mini USB-B          |

- 1 Connectez le récepteur au port HDMI et à son câble d'alimentation USB au port USB alimenté.
- 2 Basculez sur le mode source HDMI.
- 3 Effectuez la configuration en suivant les instructions du récepteur.

**REMARQUE :** L'adaptateur d'affichage sans fil n'est pas fourni avec votre projecteur. Vous pouvez acheter un adaptateur d'affichage sans fil sur le site Web de Dell [www.dell.com](http://www.dell.com).

# 3

## Utilisation de votre projecteur

---

### Mise sous tension du projecteur



**REMARQUE :** Allumez le projecteur avant d'allumer la source (ordinateur, lecteur de DVD, etc.). Le témoin du bouton **d'alimentation** clignote en blanc jusqu'à ce qu'il soit enfoncé.

- 1 Branchez le cordon d'alimentation et les câbles de signal appropriés sur le projecteur. Pour plus d'informations sur la connexion du projecteur, voir « Installation de votre projecteur » à la page 8.
- 2 Appuyez sur le bouton **d'alimentation** (voir « Utilisation de la télécommande » à la page 13 pour repérer le bouton **d'alimentation**).
- 3 Allumez votre source (ordinateur, lecteur de DVD, etc.)
- 4 Connectez votre source au projecteur en utilisant le câble approprié. Référez-vous à la section « Installation de votre projecteur » à la page 8 pour plus de détails sur comment connecter votre source au projecteur.
- 5 Par défaut, la source d'entrée du projecteur est réglée sur VGA-In. Changez la source d'entrée du projecteur si besoin.
- 6 Si plusieurs sources sont connectées au projecteur, appuyez sur le bouton **Source** sur la télécommande pour sélectionner la source désirée. Référez-vous à la section « Utilisation de la télécommande » à la page 13 et pour repérer le bouton **Source**.

### Mise hors tension du projecteur



**AVERTISSEMENT :** Débranchez le projecteur après l'avoir correctement éteint comme expliqué dans la procédure suivante.

- 1 Appuyez sur le bouton **d'alimentation**. Suivez les instructions affichées sur l'écran pour éteindre correctement le projecteur.



**REMARQUE :** Le message « **Appuyez sur le bouton Power pour éteindre le projecteur.** » s'affichera sur l'écran. Le message disparaîtra après 5 secondes ou vous pouvez appuyer sur le bouton **Menu** pour le faire disparaître.









- 2 Appuyez de nouveau sur le bouton **d'alimentation**. Les ventilateurs de refroidissement continuent de tourner pendant environ 120 secondes.
- 3 Pour éteindre rapidement le projecteur, appuyez sur le bouton Marche pendant une seconde pendant que les ventilateurs du projecteur sont encore en train de tourner.



**REMARQUE :** Avant de rallumer le projecteur, attendez au moins 60 secondes pour que la température interne se stabilise.

4 Débranchez le cordon d'alimentation de la prise de courant et du projecteur.

## Conf. Menu

- Le projecteur possède un menu OSD (Affichage à l'écran) multilingue qui peut être affiché avec ou sans source d'entrée.
- Appuyez sur le bouton Menu de la télécommande pour accéder au menu principal.
- Appuyez sur le bouton  ou  du panneau de contrôle ou de la télécommande pour naviguer les onglets du Menu principal.
- Pour sélectionner un sous-menu, appuyez sur le bouton  ou  de la télécommande.
- Pour sélectionner une option, appuyez sur le bouton  ou  de la télécommande. Quand un élément est sélectionné, sa couleur passe à bleu foncé.
- Utilisez les boutons  et  de la télécommande du projecteur pour changer le réglage.
- Appuyez sur le bouton  de la télécommande du projecteur pour retourner au Menu Principal.
- Pour quitter le menu à l'écran, appuyez sur le bouton Menu directement sur la télécommande.

## SÉLECT ENTRÉE

Le menu Sélect entrée permet de sélectionner la source d'entrée de votre projecteur.

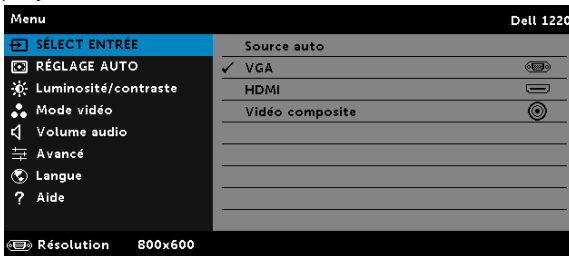

**SOURCE AUTO**—Si vous appuyez sur  pour activer, l'option Source auto trouve automatiquement la prochaine source d'entrée disponible.

**VGA**—Appuyez sur  pour détecter un signal VGA.



**HDMI**—Appuyez sur  pour détecter un signal HDMI.

**VIDÉO COMPOSITE**—Appuyez sur  pour détecter un signal Vidéo composite.

## RÉGLAGE AUTO

Réglage automatique ajuste automatiquement les réglages **Horizontal**, **Vertical**, **Fréquence** et **Alignement** du projecteur en mode PC.

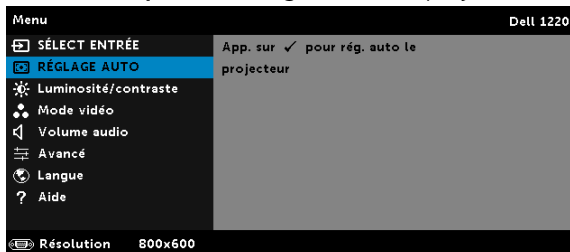

## LUMINOSITÉ/CONTRASTE

Le menu Luminosité/contraste vous permet d'ajuster les réglages de la luminosité et du contraste de votre projecteur.

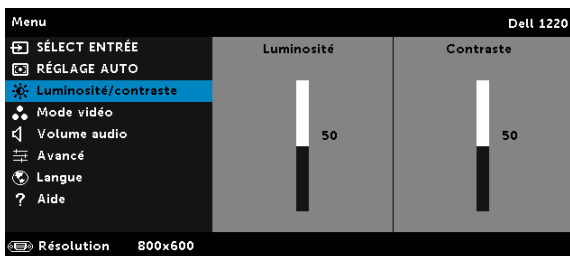

**LUMINOSITÉ**—Utilisez  et  pour ajuster la luminosité de l'image.

**CONTRASTE**—Utilisez  et  pour ajuster le contraste de l'image.



**REMARQUE** : Lorsque vous réglez les options **Luminosité** et **Contraste**, le projecteur passe automatiquement en mode PERSO.

## MODE VIDÉO

Le menu Mode vidéo permet d'optimiser l'image affichée : **Présentation**, **Lumineux**, **FILM**, **sRGB** (offre une représentation plus fidèle des couleurs), et **PERSO** (choisissez vos réglages préférés).

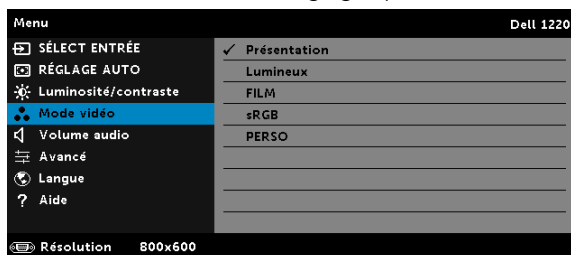

## VOLUME AUDIO

Le menu VOLUME AUDIO permet d'ajuster les réglages du volume de votre projecteur.

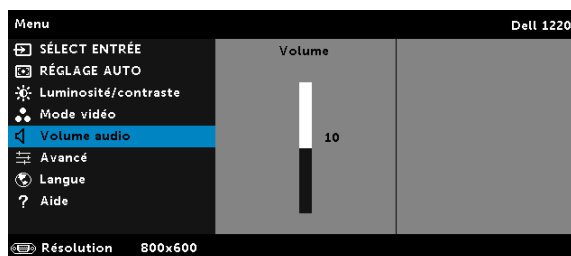

**VOLUME AUDIO**—Appuyez sur  pour augmenter le volume audio et sur  pour baisser le volume audio.

## AVANCÉ

Le menu Rég. avancés vous permet de changer le réglage des options **Image**, **Écran**, **Projecteur**, **Menu**, **Alimentation** et **Infos projecteur**.

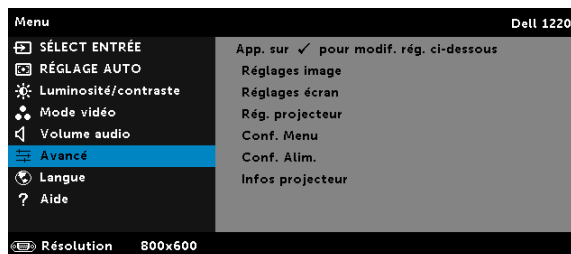

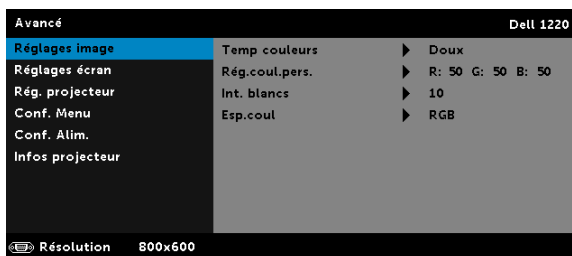

**RÉGLAGES IMAGE (EN MODE PC)**—Choisissez et appuyez sur  pour ouvrir le menu de réglage de l'image. Le menu Réglages image contient les options suivantes :



**TEMP COULEURS**—Pour régler la température des couleurs. L'écran apparaît plus froid à des hautes températures de couleur et plus chaud avec des températures de couleur plus basses. Lorsque l'utilisateur ajuste la valeur dans le menu **Ajuste couleurs**, le mode **PERSO** est activé. Les réglages sont enregistrés dans le mode **PERSO**.

**RÉG.COUL.PERS.**—Pour régler le rouge, vert et bleu manuellement.

**INT. BLANCS**—Appuyez sur  et utilisez  et  pour afficher l'intensité des blancs.

**ESP.COUL**—Permet de sélectionner l'espace des couleurs. Les options sont : RGB, YCbCr, et YPbPr.



**REMARQUE** : Lorsque vous ajustez les réglages pour **Temp couleurs**, **Rég.coul.pers.**, et **Int. blancs** le projecteur passe automatiquement en **mode Perso**.

**RÉGLAGES IMAGE (EN MODE VIDÉO)**—Choisissez et appuyez sur  pour ouvrir le menu de réglage de l'image. Le menu Réglages image contient les options suivantes :

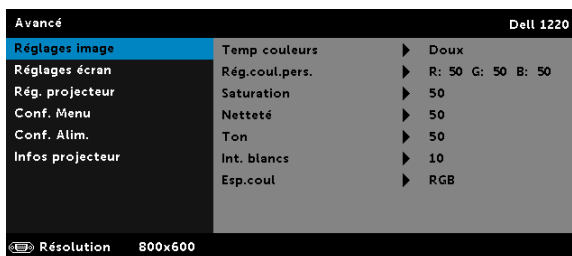

**TEMP COULEURS**—Pour régler la température des couleurs. L'écran apparaît plus froid à des hautes températures de couleur et plus chaud avec des températures de couleur plus basses. Lorsque l'utilisateur ajuste la valeur dans le menu **Ajuste couleurs**, le mode **PERSO** est activé. Les réglages sont enregistrés dans le mode **PERSO**.

**RÉG.COUL.PERS.**—Pour régler le rouge, vert et bleu manuellement.

**SATURATION**—Pour régler la couleur de la source vidéo depuis le noir et blanc à une couleur complètement saturée. Appuyez sur  pour augmenter la quantité de couleurs dans l'image et sur  pour réduire la quantité de couleurs dans l'image.

**NETTETÉ**—Appuyez sur  pour augmenter la netteté et sur  pour réduire la netteté.

**TON**—Appuyez sur  pour augmenter la quantité de vert dans l'image et sur  pour réduire la quantité de vert dans l'image.

**INT. BLANCS**—Appuyez sur  et utilisez  et  pour afficher l'intensité des blancs.

**ESP.COUL**—Permet de sélectionner l'espace des couleurs. Les options sont : RGB, YCbCr, et YPbPr.





## REMARQUE :

- 1 Lorsque vous ajustez les réglages pour **Temp couleurs**, **Rég.coul.pers.**, **Saturation**, **Netteté**, **Ton** et **Int. blancs**, le projecteur passe automatiquement en mode **PERSO**.
- 2 **Saturation**, **Netteté** et **Ton** ne sont disponibles que lorsque la source d'entrée est Composite ou S-Vidéo.

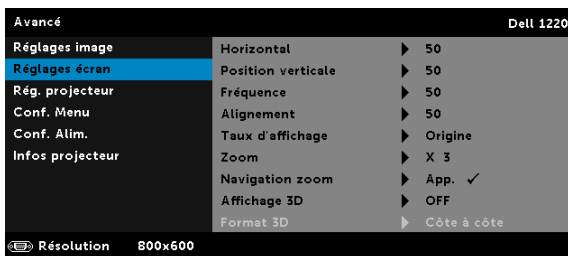
**RÉGLAGES ÉCRAN (EN MODE PC)**—Choisissez et appuyez sur  pour ouvrir le menu de réglage de l'écran. Le menu Réglages écran contient les options suivantes :



**HORIZONTAL**—Appuyez sur  pour déplacer l'image vers la droite et sur  pour déplacer l'image vers la gauche.

**POSITION VERTICALE**—Appuyez sur  pour déplacer l'image vers le haut et sur  pour déplacer l'image vers le bas.

**FRÉQUENCE**—Permet de changer la fréquence d'horloge des données d'affichage pour qu'elle corresponde à la fréquence de la carte graphique de votre ordinateur. Si vous voyez une barre verticale scintillante, utilisez Fréquence pour minimiser les barres. Il s'agit d'un réglage approximatif.



**ALIGNEMENT**—Permet de synchroniser la phase du signal d'affichage avec la carte graphique. Si l'image est instable ou scintillante, utilisez Alignement pour la corriger. Il s'agit d'un réglage précis.

**TAUX D'AFFICHAGE**—Pour sélectionner un format d'image pour ajuster la manière dont l'image apparaît. Les options sont les suivantes : Origine, 16:10, 16:9, et 4:3.

- Origine — Sélectionnez Origine pour garder le format original de l'image du projecteur, en fonction de la source d'entrée.
- 16:10 — La source d'entrée est mise à l'échelle pour s'adapter à la largeur de l'écran et projeter une image 16:10.
- 16:9 — La source d'entrée est mise à l'échelle pour s'adapter à la largeur de l'écran et projeter une image 16:9.
- 4:3 — La source d'entrée est mise à l'échelle pour s'adapter à l'écran et une image 4:3 est projetée.

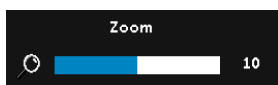
**ZOOM**—Appuyez sur  et  pour agrandir et regarder l'image.



Réglez l'échelle de l'image avec  ou  et appuyez sur  pour l'afficher sur votre télécommande seulement.



**NAVIGATION ZOOM**—Appuyez sur  pour activer le menu **Navigation zoom**.

Utilisez     pour naviguer l'écran de projection.

**AFFICHAGE 3D**—Choisissez On pour activer la fonction d'affichage 3D (le réglage par défaut est Off).

#### REMARQUE :

- 1 Lorsque vous voulez recréer une ambiance 3D, vous aurez besoin de quelques composants tels que :

- a PC/portable avec une carte vidéo quad avec sortie de signal 120 Hz.
  - b Lunettes 3D « Actif » avec DLP Link™.
  - c Contenu 3D.
  - d Lecteur 3D.
- 2 Activez la fonction 3D lorsque vous avez rempli les conditions suivantes :
- a PC/portable avec carte vidéo capable d'afficher les signaux 120 Hz via un câble VGA.
  - b Reçoit des contenus 3D via Vidéo.
- 3 Le réglage « Affichage 3D » dans « Réglages écran dans le menu Avancé » ne sera disponible que lorsque le projecteur a détecté au moins l'une des sources mentionnées ci-dessus.
- 4 Le support 3D et les taux de rafraîchissement sont comme suit :
- a VGA/HDMI 1280x720, 1024x768, et 800x600 à 120 Hz
  - b Vidéo composite à 60 Hz
- 5 Le signal VGA recommandé pour les portables est la sortie en mode Unique (le mode Dual n'est pas recommandé).
- 6 Prises en charge 3D HDMI 1.4a :
- a Paquet de trames 1280x720p@50 Hz
  - b Paquet de trames 1280x720p@59,94/60 Hz
  - c Paquet de trames 1920x1080p@23,98/24 Hz
  - d 1920x1080i@50 Hz moitié côte à côte
  - e 1920x1080i@59,94/60 Hz moitié côte à côte
  - f 1280x720p@50 Hz haut et bas
  - g 1280x720p@59,94/60 Hz haut et bas
  - h 1920x1080p@23,98/24 Hz haut et bas

**FORMAT 3D**—Vous permet de sélectionner le format 3D quand la fonction d'affichage 3D est activée. Les options sont les suivantes : Côte à côte, Côte à côte plein, Séquence cadre, Séquence champ, Haut bas et Frame Packing.

**INVERSION 3D SYNC**—Si vous voyez une image masquée ou superposée lorsque vous portez des lunettes 3D DLP, vous pouvez utiliser la fonction « Inversion » pour obtenir la meilleure séquence d'image gauche/droite pour voir l'image correctement. (pour les lunettes 3D DLP)

**RÉGLAGES ÉCRAN (EN MODE VIDÉO)**—Choisissez et appuyez sur  pour ouvrir le menu de réglage de l'écran. Le menu Réglages écran contient les options suivantes :

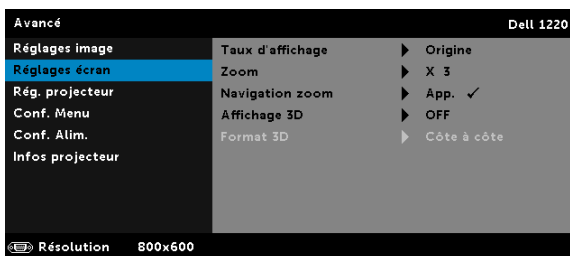



**TAUX D’AFFICHAGE**—Pour sélectionner un format d'image pour ajuster la manière dont l'image apparaît.

- Origine — Sélectionnez Origine pour garder le format original de l'image du projecteur, en fonction de la source d'entrée.
- 16:9 — La source d'entrée est mise à l'échelle pour s'adapter à la largeur de l'écran et projeter une image 16:9.
- 16:10 — La source d'entrée est mise à l'échelle pour s'adapter à la largeur de l'écran et projeter une image 16:10.
- 4:3 — La source d'entrée est mise à l'échelle pour s'adapter à l'écran et une image 4:3 est projetée.

**ZOOM**—Appuyez sur  et  pour agrandir et regarder l'image.



Réglez l'échelle de l'image avec  ou  et appuyez sur  pour l'afficher sur votre télécommande seulement.



**NAVIGATION ZOOM**—Appuyez sur  pour ouvrir le menu Navigation zoom.

Utilisez , , ,  pour naviguer l'écran de projection.

**AFFICHAGE 3D**—Choisissez On pour activer la fonction d'affichage 3D (le réglage par défaut est Off).

 **REMARQUE :**

- 1 Lorsque vous voulez recréer une ambiance 3D, vous aurez besoin de quelques composants tels que :
  - a PC/portable avec une carte vidéo quad avec sortie de signal 120 Hz.

- b Lunettes 3D « Actif » avec DLP Link™.
  - c Contenu 3D.
  - d Lecteur 3D.
- 2 Activez la fonction 3D lorsque vous avez rempli les conditions suivantes :
    - a PC/portable avec carte vidéo capable d'afficher les signaux 120 Hz via un câble VGA.
    - b Reçoit des contenus 3D via Vidéo.
  - 3 Le réglage « Affichage 3D » dans « Réglages écran dans le menu Avancé » ne sera disponible que lorsque le projecteur a détecté au moins l'une des sources mentionnées ci-dessus.
  - 4 Le support 3D et les taux de rafraîchissement sont comme suit :
    - a VGA/HDMI 1280x720, 1024x768, et 800x600 à 120 Hz
    - b Vidéo composite à 60 Hz
  - 5 Le signal VGA recommandé pour les portables est la sortie en mode Unique (le mode Dual n'est pas recommandé).
  - 6 Prises en charge 3D HDMI 1.4a :
    - a Paquet de trames 1280x720p@50 Hz
    - b Paquet de trames 1280x720p@59,94/60 Hz
    - c Paquet de trames 1920x1080p@23,98/24 Hz
    - d 1920x1080i@50 Hz moitié côte à côte
    - e 1920x1080i@59,94/60 Hz moitié côte à côte
    - f 1280x720p@50 Hz haut et bas
    - g 1280x720p@59,94/60 Hz haut et bas
    - h 1920x1080p@23,98/24 Hz haut et bas

**FORMAT 3D**—Vous permet de sélectionner le format 3D quand la fonction d'affichage 3D est activée. Les options sont les suivantes : Côte à côte, Côte à côte plein, Séquence cadre, Séquence champ, Haut bas et Frame Packing.

**INVERSION 3D SYNC**—Si vous voyez une image masquée ou superposée lorsque vous portez des lunettes 3D DLP, vous pouvez utiliser la fonction « Inversion » pour obtenir la meilleure séquence d'image gauche/droite pour voir l'image correctement. (pour les lunettes 3D DLP)



**RÉG. PROJECTEUR**—Choisissez et appuyez sur  pour ouvrir le menu de réglage du projecteur. Le menu Réglages projecteur contient les options suivantes :

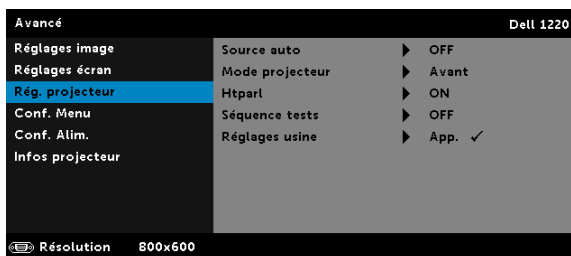

**SOURCE AUTO**—Sélectionnez **OFF** (le réglage par défaut) pour verrouiller le signal d'entrée actuel. Si vous appuyez sur le bouton **Source** lorsque le mode **Source auto** est réglé sur **OFF**, vous pouvez sélectionner manuellement le signal d'entrée. Sélectionnez **ON** pour détecter automatiquement les signaux d'entrée disponibles. Quand le projecteur est allumé et que vous appuyez sur **Source**, il trouve automatiquement le signal d'entrée disponible suivant.

**MODE PROJECTEUR**—Pour sélectionner le mode du projecteur, en fonction de la manière dont le projecteur a été installé.

- **Projection arrière-Bureau** — Le projecteur inverse l'image de sorte que vous pouvez projeter derrière un écran translucide.
- **Projection arrière-Montage plafond** — Le projecteur inverse l'image et la met à l'envers. Vous pouvez projeter l'image de derrière un écran translucide à partir d'un plafond.
- **Projection avant-Bureau** — L'option par défaut.
- **Projection avant-Montage plafond** — Le projecteur renverse l'image pour une projection à partir du plafond.

**HTPARL**—Sélectionnez **ON** pour activer le haut-parleur. Sélectionnez **OFF** pour désactiver le haut-parleur.

**SÉQUENCE TESTS**—Séquence tests est utilisé pour ajuster la mise au point et la résolution.

Vous pouvez activer ou désactiver **Séquence tests** en sélectionnant **OFF**, **Séquence tests 1** ou **Séquence tests 2**.

Séquence tests 1 :

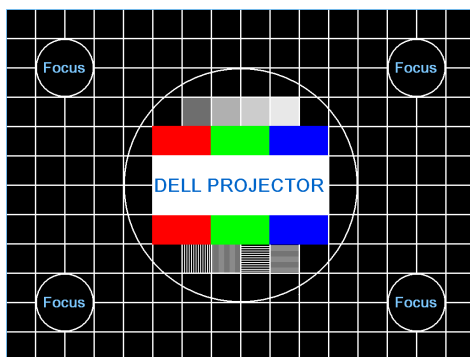

Séquence tests 2 :

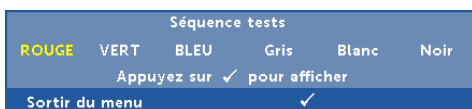

**RÉGLAGES USINE**—Sélectionnez Confirmer et appuyez sur [OK] pour réinitialiser tous les réglages et restaurer les réglages originaux. Le message d'avertissement suivant s'affichera :

**Réinitialisation aux réglages usine**

Les éléments de réinitialisation comprennent à la fois les paramètres sources de l'ordinateur et les paramètres de source vidéo.

**CONF. MENU**—Choisissez et appuyez sur [OK] pour ouvrir le menu des réglages. Le menu de configuration du menu contient les paramètres suivants :

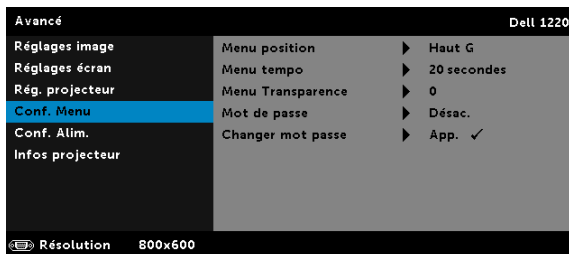

**MENU POSITION**—Pour changer la position du menu OSD sur l'écran.

**MENU TEMPO**—Permet de régler le délai d'attente du menu OSD. Par défaut, le menu OSD disparaît automatiquement après 20 secondes d'inactivité.

**MENU TRANSPARENCE**—Pour régler le niveau de transparence du fond du menu OSD.

**MOT DE PASSE**—Lorsque la protection par mot de passe est activée, un écran de protection par mot de passe vous invitant à entrer un mot de passe s'affiche quand la fiche d'alimentation est insérée dans une prise de courant et quand le projecteur est allumé la première fois. Par défaut, cette fonction est désactivée. Vous pouvez activer cette fonction en sélectionnant **ACTIVE**. Si le mot de passe a déjà été réglé avant, entrez le mot de passe en premier et sélectionnez la fonction. Cette fonction de sécurité sera activée la prochaine fois que vous utiliserez le projecteur. Si vous activez cette fonction, vous êtes invité à saisir le mot de passe du projecteur à sa mise sous tension :

- 1 Demande de 1ère saisie du mot de passe :
  - a Allez dans **Conf. Menu**, appuyez sur  puis sélectionnez **Mot de passe** pour activer le mot de passe.

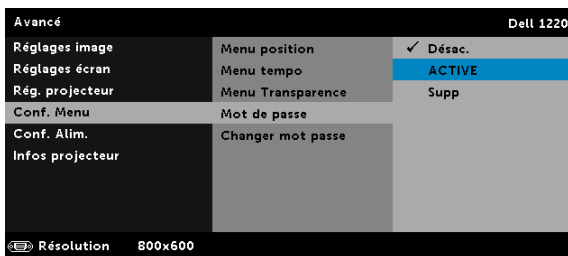

- b Lorsque vous activez la fonction Mot de passe, un écran s'affichera. Entrez les 4 chiffres et appuyez sur .

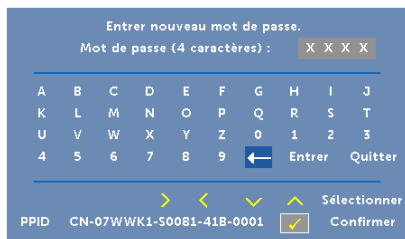

- c Pour confirmer, entrez à nouveau le mot de passe.
  - d Si la vérification du mot de passe réussit, vous pouvez continuer à accéder aux fonctions et aux utilitaires du projecteur.
- 2 Si vous avez saisi un mot de passe incorrect, vous aurez deux autres chances. Après trois entrées incorrectes, le projecteur s'éteindra automatiquement.

 **REMARQUE** : Si vous avez oublié votre mot de passe, contactez DELL ou un technicien agréé.

- 3 Pour désactiver la fonction Mot de passe, sélectionnez l'option **Désac.** pour fermer la fonction.
- 4 Pour effacer le mot de passe, choisissez l'option **Supp.**

**CHANGER MOT PASSE**—Entrez le mot de passe original. Puis entrez le nouveau mot de passe et confirmez à nouveau le nouveau mot de passe.

Entrez le mot de passe original.

Mot de passe (4 caractères) : X X X X

A	B	C	D	E	F	G	H	I	J
K	L	M	N	O	P	Q	R	S	T
U	V	W	X	Y	Z	0	1	2	3
4	5	6	7	8	9	←	Enter	Quitter	

> < ✓ ⚠ Sélectionner  
PPID CN-07WWK1-50081-41B-0001  Confirmer

Entrez nouveau mot de passe.

Mot de passe (4 caractères) : X X X X

A	B	C	D	E	F	G	H	I	J
K	L	M	N	O	P	Q	R	S	T
U	V	W	X	Y	Z	0	1	2	3
4	5	6	7	8	9	←	Enter	Quitter	

> < ✓ ⚠ Sélectionner  
PPID CN-07WWK1-50081-41B-0001  Confirmer

Validez nouveau mot de passe.

Mot de passe (4 caractères) : X X X X

A	B	C	D	E	F	G	H	I	J
K	L	M	N	O	P	Q	R	S	T
U	V	W	X	Y	Z	0	1	2	3
4	5	6	7	8	9	←	Enter	Quitter	

> < ✓ ⚠ Sélectionner  
PPID CN-07WWK1-50081-41B-0001  Confirmer

**CONF. ALIM.**—Choisissez et appuyez sur  pour ouvrir le menu des réglages d'alimentation. Le menu de réglage de l'alimentation contient les options suivantes :

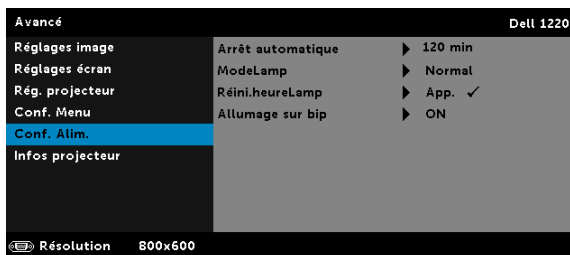

**ARRÊT AUTOMATIQUE**—Par défaut le projecteur a été réglé pour entrer en mode d'arrêt automatique après 120 minutes d'inactivité. Un message d'avertissement s'affiche sur l'écran avec un compte à rebours de 60 secondes avant d'entrer en mode d'arrêt automatique. Appuyez sur n'importe quel bouton pendant le compte à rebours pour ne pas entrer en mode d'arrêt automatique.

Vous pouvez aussi changer la période d'inactivité avant d'entrer en mode d'arrêt automatique. La période d'inactivité est la durée que vous voulez que votre projecteur attende sans signal d'entrée.

Si aucun signal d'entrée n'est détecté pendant cette période, le projecteur s'éteint automatiquement. Pour allumer le projecteur, appuyez sur le bouton d'alimentation.

**MODELAMP**—Vous permet de sélectionner le mode **Normal** ou **Éco**.

Le mode Normal fonctionne à pleine puissance. Le mode ECO utilise un niveau d'intensité plus bas permet d'augmenter la durée de vie de la lampe, d'obtenir un fonctionnement plus silencieux et une luminance plus faible à l'écran.

**RÉINI.HEURELAMP**—Appuyez sur  et sélectionnez l'option Confirmer pour réinitialiser les heures de la lampe.

**ALLUMAGE SUR BIP**—Sélectionner **ON** pour activer l'allumage sur bip. Sélectionner **Silence** pour désactiver l'allumage sur bip.

**INFOS PROJECTEUR**—Le menu Informations affiche les réglages actuellement utilisés par le projecteur 1220 ou 1450.

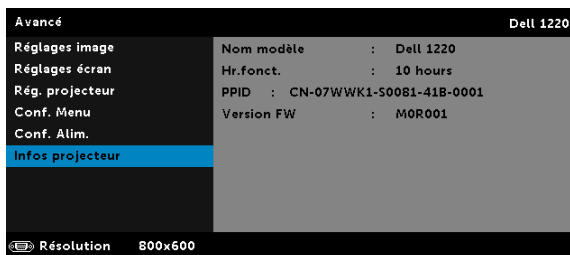

## LANGUE

Pour changer la langue du menu OSD. Appuyez sur  pour ouvrir le menu Langue.



## AIDE

Si vous avez des problèmes avec le projecteur, ouvrez le menu d'aide pour le dépannage.

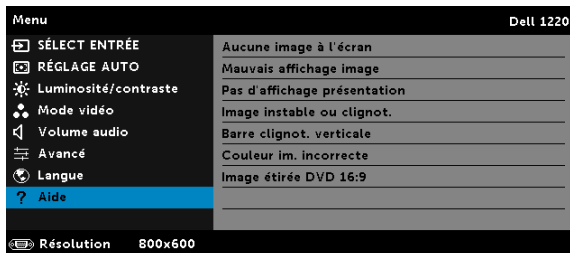

# 4

## Guide de dépannage de votre projecteur



Si vous rencontrez des problèmes avec le projecteur, reportez-vous au guide de dépannage suivant. Si le problème persiste, contactez Dell (Voir Contacter Dell à page 51).

### Problème

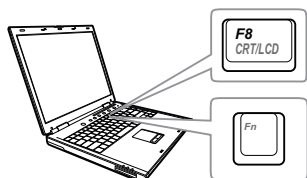
Aucune image n'apparaît sur l'écran



### Solution possible

- Assurez-vous que la bonne source d'entrée a été sélectionnée dans le menu SÉLECT ENTRÉE.
- Assurez-vous que le port graphique externe est activé. Si vous utilisez un ordinateur portable Dell, appuyez sur   (Fn+F8). Pour les autres ordinateurs, reportez-vous à votre documentation respective. Si des images ne s'affichent pas correctement, veuillez mettre à jour le pilote vidéo de votre ordinateur. Pour les ordinateurs Dell, référez-vous à [support.dell.com](http://support.dell.com).
- Vérifiez que tous les câbles sont correctement connectés. Référez-vous à « Installation de votre projecteur » à la page 8.
- Assurez-vous que les broches des connecteurs ne sont pas tordues ou cassées.
- Assurez-vous que la lampe est correctement installée (référez-vous à « Remplacer la lampe » à la page 44).
- Utilisez Séquence tests dans le menu Rég. projecteur dans le menu Avancé. Assurez-vous que les couleurs du modèle de test sont correctes.

---

**Problème (suite)****Solution possible (suite)**

Image partielle, qui défile ou affichée de façon incorrecte

**1** Appuyez sur le bouton Auto Adjust de la télécommande.

**2** Si vous utilisez un ordinateur portable Dell, réglez la résolution de l'ordinateur sur SVGA (800 x 600) ou sur XGA (1024 x 768) :

**a** Faites un clic droit sur une portion non utilisée de votre bureau de Microsoft® Windows®, cliquez sur Propriétés et sélectionnez ensuite l'onglet Paramètres.

**b** Vérifiez que le réglage du port du moniteur externe est 800 x 600 ou 1024 x 768 pixels.

**c** Appuyez sur   (Fn+F8).

Si vous rencontrez des difficultés pour changer les résolutions ou que votre moniteur se fige, redémarrez l'ensemble de l'équipement ainsi que le projecteur.

Si vous n'utilisez pas un ordinateur portable Dell, consultez votre documentation. Si des images ne s'affichent pas correctement, veuillez mettre à jour le pilote vidéo de votre ordinateur. Pour les ordinateurs Dell, référez-vous à [support.dell.com](http://support.dell.com).

---

L'écran n'affiche pas votre présentation

Si vous utilisez un ordinateur portable, appuyez sur   (Fn+F8).

---

L'image est instable ou vacillante

Ajustez le suivi dans le sous-menu OSD **Réglages écran** du menu **Avancé** (en Mode PC seulement).

---

L'image présente une barre verticale vacillante

Ajustez la fréquence dans le sous-menu OSD **Réglages écran** du menu **Avancé** (en Mode PC seulement).

---



<b>Problème (suite)</b>	<b>Solution possible (suite)</b>
La couleur de l'image est incorrecte	<ul style="list-style-type: none"> <li>• Si le projecteur reçoit un signal incorrect de la carte graphique, réglez le type de signal sur <b>RVB</b> dans l' OSD <b>Réglages image</b> du menu <b>Avancé</b>.</li> <li>• Utilisez <b>Séquence tests</b> dans le <b>Rég. projecteur</b> du menu <b>Avancé</b>. Assurez-vous que les couleurs du modèle de test sont correctes.</li> </ul>
L'image est floue/pas au point	<ol style="list-style-type: none"> <li>1 Ajustez la bague de mise au point située sur l'objectif du projecteur.</li> <li>2 Assurez-vous que l'écran de projection se trouve à la bonne distance du projecteur (3,94 ft [1,2 m] à 32,81 ft [10 m]).</li> </ol>
L'image est allongée en affichage DVD de 16:9	<p>Le projecteur détecte automatiquement le format du signal de la source. Il gardera le rapport d'affichage de l'image projetée en fonction du format du signal d'entrée avec un réglage d'origine.</p> <p>Si l'image est encore trop allongée, ajustez le rapport d'affichage dans le Réglages écran du menu Avancé de l'OSD.</p>
L'image est inversée	Sélectionnez <b>Rég. projecteur</b> sur <b>Avancé</b> dans le menu OSD et changez le mode de projection.
La lampe est grillée ou émet des crépitements	Quand la lampe du projecteur atteint sa fin de vie, elle peut griller et produire un fort crépitements. Si cela se produit, le projecteur ne se rallumera pas. Pour remplacer la lampe, voir « Remplacer la lampe » à la page 44.
Le voyant LAMPE s'allume en orange	Si le voyant <b>LAMPE</b> s'allume en orange, remplacez la lampe.

---

**Problème (suite)**

Le voyant LAMPE clignote en orange

**Solution possible (suite)**

Si le voyant **LAMPE** clignote en orange, la connexion du module de la lampe peut être interrompue. Vérifiez le module de la lampe et qu'elle a été correctement installée.

Si le voyant **LAMPE** et le voyant **Alimentation** clignotent en orange, cela signifie que le pilote de la lampe ne marche pas correctement et que le projecteur va s'éteindre automatiquement.

Si le voyant **LAMPE** et le voyant **TEMP** clignotent en orange et si le voyant **Alimentation** est allumé en bleu, cela signifie que la palette de couleurs ne marche pas correctement et que le projecteur va s'éteindre automatiquement.

Pour annuler le mode de protection, appuyez pendant 10 secondes sur le bouton ALIMENTATION.

---

Le voyant TEMP s'allume en orange

Le projecteur a surchauffé. Le projecteur va s'éteindre automatiquement. Essayez de rallumer le projecteur une fois qu'il s'est refroidi. Si le problème persiste, contactez Dell.

---

Le voyant TEMP clignote en orange

Si un ventilateur du projecteur ne marche pas correctement, le projecteur s'éteindra automatiquement. Essayez d'annuler le mode du projecteur en appuyant pendant 10 secondes sur le bouton **Alimentation**. Attendez environ 5 minutes puis essayez de le rallumer. Si le problème persiste, contactez Dell.

---

La télécommande ne fonctionne pas correctement ou seulement dans une plage très limitée

Piles faibles. Si c'est le cas, remplacez les 2 piles AAA.

---

## Signaux de commande

Status du projecteur	Description	Boutons de contrôle	Voyant	
		Marche	TEMP (Orange)	LAMPE (Orange)
Mode Veille	Projecteur en mode Veille. Prêt à être allumé.	Clignotement blanc	OFF	OFF
Mode de préchauffage	Le projecteur est en train de se préchauffer et de s'allumer.	Blanc	OFF	OFF
Lampe allumée	Projecteur en mode Normal, prêt à afficher une image. ☑ Remarque : Le menu OSD n'est pas ouvert.	Blanc	OFF	OFF
Mode de refroidissement	Le projecteur est en train de se refroidir avant de s'éteindre.	Blanc	OFF	OFF
Surchauffe du projecteur	Les fentes de ventilation sont bloquées ou la température ambiante est au-dessus de 35°C. Le projecteur s'éteint automatiquement. Assurez-vous que les fentes de ventilation ne sont pas bloquées et que la température ambiante est dans la gamme acceptable. Si le problème persiste, contactez Dell.	OFF	ORANGE	OFF
Surchauffe du pilote de la lampe	Le pilote de la lampe a surchauffé. Les fentes de ventilation sont bloquées. Le projecteur va s'éteindre automatiquement. Essayez de rallumer le projecteur une fois qu'il s'est refroidi. Si le problème persiste, contactez Dell.	ORANGE	ORANGE	OFF
Panne de ventilateur	L'un des ventilateurs ne marche pas correctement. Le projecteur va s'éteindre automatiquement. Si le problème persiste, contactez Dell.	OFF	ORANGE clignotant	OFF
Panne de pilote de la lampe	Le pilote de la lampe ne marche pas correctement. Le projecteur va s'éteindre automatiquement. Débranchez le cordon d'alimentation, patientez trois minutes, puis rallumez le projecteur. Si le problème persiste, contactez Dell.	ORANGE clignotant	OFF	ORANGE clignotant
Panne de roue chromatique	La roue chromatique ne marche pas. Le projecteur ne marche pas correctement et le projecteur va s'éteindre automatiquement. Débranchez le cordon d'alimentation, attendez 3 minutes puis rallumez le projecteur. Si le problème persiste, contactez Dell.	Blanc	ORANGE clignotant	ORANGE clignotant
Panne de lampe	La lampe est défectueuse. Remplacez la lampe.	OFF	OFF	ORANGE
Panne – Alimentation CC (+12V)	L'alimentation a été coupée. Le projecteur va s'éteindre automatiquement. Débranchez le cordon d'alimentation, attendez 3 minutes puis rallumez le projecteur. Si le problème persiste, contactez Dell.	ORANGE clignotant	ORANGE	ORANGE
Echec de connexion du module de la lampe	La connexion du module de la lampe a été interrompue. Vérifiez le module de la lampe et qu'elle a été correctement installée. Si le problème persiste, contactez Dell.	OFF	OFF	ORANGE clignotant

## Remplacer la lampe

 **AVERTISSEMENT** : Avant de débiter quelque procédure que ce soit de cette section, lisez et suivez les Instructions de sécurité décrites à la page 7.

Remplacez la lampe lorsque le message « **La lampe atteint sa fin de vie en fonctionnement à pleine puissance. Songez à la remplacer !** [www.dell.com/lamps](http://www.dell.com/lamps) » s'affiche à l'écran. Si ce problème persiste après avoir remplacé la lampe, contactez Dell. Pour plus d'informations, référez-vous à « Contacter Dell » à la page 51.

 **AVERTISSEMENT** : Utilisez une lampe originale pour un assurer un fonctionnement optimal et sans risque de votre projecteur.

 **AVERTISSEMENT** : La lampe devient très chaude en cours d'utilisation. Pour remplacer la lampe, attendez que le projecteur s'est refroidi pendant au moins 30 minutes.

 **AVERTISSEMENT** : Ne touchez jamais l'ampoule ou le verre de la lampe. Les lampes de projecteur sont très fragiles et peuvent se briser si vous les touchez. Les morceaux de verre sont dangereux et peuvent causer des blessures.

 **AVERTISSEMENT** : Si la lampe est brisée, enlevez toutes les débris du projecteur et jetez-les ou recyclez-les conformément aux lois locales, régionales et fédérales. Pour plus d'informations, visitez [www.dell.com/hg](http://www.dell.com/hg).

- 1 Eteignez le projecteur et débranchez le cordon d'alimentation.
- 2 Laissez le projecteur se refroidir pendant au moins 30 minutes.

- 3 Dévissez une vis du couvercle de la lampe, et retirez le couvercle.
- 4 Dévissez les deux vis de fixation de la lampe.
- 5 Soulevez la lampe en la tenant par sa partie métallique.

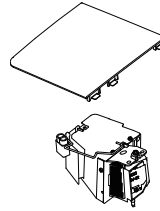

 **REMARQUE :** Dell peut demander que les lampes remplacées durant la période de garantie soient renvoyées à Dell. Sinon, contactez votre agence de recyclage des déchets pour obtenir l'adresse du dépôt le plus proche.

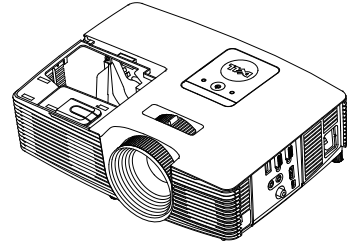

- 6 Remplacez toujours la lampe par une lampe neuve.
- 7 Vissez les deux vis de fixation de la lampe.
- 8 Remplacez le couvercle de la lampe et serrez la vis.
- 9 Réinitialisez la durée d'utilisation de la lampe en sélectionnant « OUI » pour **Réinit lampe** dans l'OSD **Conf. Alim.** du menu **Avancé** (voir Conf. Alim. dans le menu Avancé sur page 37). Lorsque une lampe a été remplacée, le projecteur la détecte automatiquement et réinitialise les heures de la lampe.

 **AVERTISSEMENT :** Mise au rebut de la lampe (États-Unis uniquement)

 **LES LAMPES À L'INTÉRIEUR DE CE PRODUIT CONTIENNENT DU MERCURE ET DOIVENT ÊTRE RECYCLÉES OU JETÉES CONFORMÉMENT AUX LOIS LOCALES, RÉGIONALES OU FÉDÉRALES. POUR PLUS D'INFORMATIONS, ALLEZ À [WWW.DELL.COM/HG](http://WWW.DELL.COM/HG) OU CONTACTEZ L'ALLIANCE DES INDUSTRIES ÉLECTRONIQUES À [WWW.EIAE.ORG](http://WWW.EIAE.ORG). POUR LES INFORMATIONS D'ÉLIMINATION SPÉCIFIQUE DES LAMPES, ALLEZ À [WWW.LAMPRECYCLE.ORG](http://WWW.LAMPRECYCLE.ORG).**

# 5

## Spécifications

---

Vanne légère	1220: 0,55" SVGA S450 DMD, DarkChip3™ 1450: 0,55" XGA S450 DMD, DarkChip3™
Luminosité	1220: 2700 Lumens ANSI (max.) 1450: 3000 Lumens ANSI (max.)
Rapport de contraste	2200:1 typique (Plein On / Plein Off)
Uniformité	85% typique (Standard du Japon - JBMA)
Nombre de pixels	1220: 800 x 600 (SVGA) 1450: 1024 x 768 (XGA)
Taux d'affichage	4:3
Couleurs affichables	1,07 milliard de couleurs
Vitesse de roue chromatique	2 X 1 X pour affichage 3D
Objectif de projection	F-Stop : F/ 2,41~2,55 Distance focale, f=21,8~24 mm Objectif Zoom manuel 1,1X Rapport de projection = 1,95~2,15 large et télé Taux de compensation : 115 ± 5%
Taille d'écran de projection	27,5 ~ 252,4 pouces (diagonale)
Distance de projection	3,94 ~ 32,81 ft (1,2 ~ 10 m)
Compatibilité vidéo	Vidéo composite : NTSC : M (3,58 MHz), 4,43 MHz PAL : B, D, G, H, I, M, N, 4,43 MHz SECAM : B, D, G, K, K1, L, 4,25/4,4 MHz Entrée vidéo composante via VGA : 1080i (50/60 Hz), 720p (50/60 Hz), 576i/p, 480i/p Entrée HDMI : 1080p, 720p, 576i/p, 480i/p

Source d'alimentation	Alimentation universelle 100-240 V CA 50-60 Hz avec entrée PFC
Consommation électrique	Mode normal : 230 W $\pm$ 10% @ 110 Vca Mode Eco : 195 W $\pm$ 10% @ 110 Vca Mode Veille : < 0,5 W
Audio	1 haut-parleur, 2 watts RMS
Niveau de bruit	Mode normal : 34 dB(A) Mode Eco : 31 dB(A)
Poids du projecteur	5,4 livres (2,4 kg)
Dimensions (L x H x D)	12,38 x 3,45 x 8,8 pouces (314,4 x 87,6 x 223,5 cm)

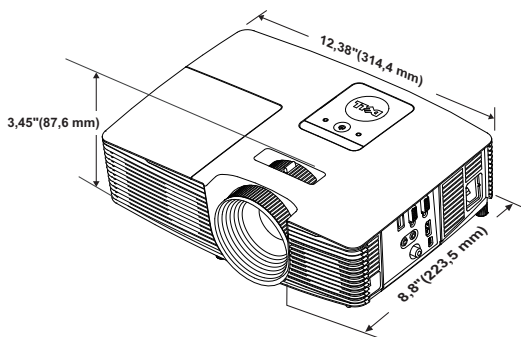

Environnement	Température d'utilisation : 5 °C à 40 °C (41 °F à 104 °F)
	Humidité : 80% maximum
	Température de stockage : 0 °C à 60 °C (32 °F à 140 °F)
	Humidité : 90% maximum
Connecteurs d'E/S	Température de transport : -20 °C à 60 °C (-4 °F à 140 °F)
	Humidité : 90% maximum
	Alimentation : Une prise d'alimentation secteur (3 broches - prise C14)
	Entrée VGA : Un connecteur D-sub à 15 broches (bleu), VGA IN, pour signaux d'entrée RVB/composante analogique.
	Sortie VGA : Un connecteur D-sub à 15 broches (noir) pour bouclage VGA-A.

Entrée vidéo composite : Une connecteur RCA jaune pour signal CVBS.

Entrée HDMI : Un connecteur HDMI pour la prise en charge de la spécification HDMI 1.4a conforme HDCP.

Entrée audio analogique : Une mini prise stéréo 3,5 mm (bleue).

Sortie audio variable : Une mini prise stéréo 3,5 mm (vert).

Port USB (type B) : Un esclave mini USB pour télécommande et mise à jour du firmware.

Sortie 5V : Un sortie 5 V CC/1 A USB type A pour la prise en charge du dongle (1450 uniquement).

Lampe

Lampe remplaçable par l'utilisateur OSRAM 190 W

Durée de vie de la lampe Mode normal : Jusqu'à 5000 heures

Mode Eco : Jusqu'à 6000 heures



**REMARQUE :** La durée de vie de la lampe d'un projecteur est une mesure du niveau de dégradation lumineuse seulement, et n'indique pas que la lampe va tomber en panne et arrêter de marcher après cette durée. La durée de vie d'une lampe est définie comme la durée prise pour que la luminosité de plus de 50 pourcents des lampes en général diminue par environ 50 pourcents du lumens recommandé. La durée de vie d'une lampe n'est absolument pas garantie. La durée de vie actuelle d'une lampe de projecteur peut varier en fonction des conditions ambiantes et du mode d'utilisation. L'utilisation d'un projecteur dans des endroits difficiles, par exemple des endroits poussiéreux ou chauds, pendant de nombreuses heures en continu et avec un arrêt brusque va réduire la durée de vie de la lampe et peut même causer un mal fonctionnement.



## Modes de compatibilité (Analogique/Numérique)

Résolution	Taux de rafraichissement (Hz)	Fréquence Hsync (KHz)	Horloge de pixels (MHz)
640 x 350	70,087	31,469	25,175
640 x 480	59,940	31,469	25,175
640 x 480 p60	59,940	31,469	25,175
720 x 480 p60	59,940	31,469	27,000
720 x 576 p50	50,000	31,250	27,000
720 x 400	70,087	31,469	28,322
640 x 480	75,000	37,500	31,500
848 x 480	60,000	31,020	33,750
640 x 480	85,008	43,269	36,000
800 x 600	60,317	37,879	40,000
800 x 600	75,000	46,875	49,500
800 x 600	85,061	53,674	56,250
1024 x 768	60,004	48,363	65,000
1280 x 720 p50	50,000	37,500	74,250
1280 x 720 p60	60,000	45,000	74,250
1920 x 1080 i50	50,000	28,125	74,250
1920 x 1080 i60	60,000	33,750	74,250
1280 x 720	59,855	44,772	74,500
1024 x 768	75,029	60,023	78,750
1280 x 800	59,810	49,702	83,500
1366 x 768	59,790	47,712	85,500
1360 x 768	60,015	47,712	85,500
1024 x 768	84,997	68,677	94,500
1440 x 900	59,887	55,935	106,500
1152 x 864	75,000	67,500	108,000
1280 x 960	60,000	60,000	108,000
1280 x 1024	60,020	63,981	108,000
1152 x 864	85,000	77,095	119,651
1400 x 1050	59,978	65,317	121,750
1280 x 800	84,880	71,554	122,500
1280 x 1024	75,025	79,976	135,000
1440 x 900	74,984	70,635	136,750
1680 x 1050	59,954	65,290	146,250
1280 x 960	85,002	85,938	148,500
1920 x 1080	60,000	67,500	148,500
1400 x 1050	74,867	82,278	156,000
1280 x 1024	85,024	91,146	157,000

1440 x 900	84,842	80,430	157,000
1600 x 1200	60,000	75,000	162,000
800 x 600	119,972	76,302	73,250
1024 x 768	119,989	97,551	115,500



**REMARQUE :** Le taux de rafraîchissement des événements chronologiques à 120 Hz (zone grise) peut être pris en charge en mode 3D.

# 6

## Contacteur Dell

---

Pour les clients qui résident aux États-Unis, appelez 800-WWW-DELL (800-999-3355).



**REMARQUE :** Si vous n'avez pas une connexion Internet, vous pouvez aussi trouver les informations de contact dans la boîte, sur le ticket, la facture ou le catalogue des produits Dell.

Dell vous offre plusieurs options de support et de service en ligne ou par téléphone. La disponibilité peut varier en fonction du pays et du produit, et donc certains services peuvent ne pas être disponibles dans votre pays. Pour contacter Dell pour les ventes, l'assistance technique, ou les questions de service à la clientèle :

- 1 Accédez à [www.dell.com/contactDell](http://www.dell.com/contactDell).
- 2 Sélectionnez votre région sur la carte interactive.
- 3 Sélectionnez un Segment pour le Contact.
- 4 Sélectionnez le lien du service ou de l'assistance requise.

# 7

## Appendice : Glossaire

---

**Lumens ANSI** — Un standard pour mesurer la luminosité. Il est calculé en divisant une image d'un mètre carré en 9 rectangles égaux, en mesurant le lux (ou la luminosité) au centre de chaque rectangle et en faisant la moyenne de ces neuf points.

**Taux d'affichage** — Le format d'image le plus populaire est 4:3 (4 par 3). Les premiers formats vidéo de télévisions et d'ordinateur étaient un format d'image de 4:3, ce qui signifie que la largeur de l'image est de 4/3 de fois la hauteur.

**Luminosité** — La quantité de lumière émise à partir d'un affichage ou d'un affichage de projection ou un appareil de projection. La luminosité du projecteur est mesurée en lumens ANSI.

**Temp. des couleurs** — L'apparence de la couleur de la lumière blanche. Une température des couleurs basse donnera une lumière plus chaude (plus jaunâtre/rougeâtre) et une température des couleurs élevée donnera une lumière plus froide (plus bleuâtre). L'unité standard pour la température des couleurs est Kelvin (K).

**Vidéo composante** — Une méthode pour délivrer la vidéo de qualité dans un format composé d'un signal de luminance et de deux signaux de chrominance séparés, et est définie par Y'Pb'Pr' pour les composantes analogiques et par Y'Cb'Cr' pour les composantes numériques. La vidéo composante est disponible sur les lecteurs DVD.

**Vidéo composite** — Un signal vidéo qui combine luma (luminosité), chroma (couleur), burst (référence de couleur), et sync (signaux de sync horizontal et vertical) en une onde de signal transportée sur une seule paire de fil. Il existe trois types de formats, NTSC, PAL et SECAM.

**Résolution compressée** — Si les images reçues sont d'une résolution plus haute que la résolution native du projecteur, l'image résultante sera réduite pour rentrer sur la résolution native du projecteur. La compression d'une image dans un appareil numérique peut causer certaines images d'être perdues.

**Rapport de contraste** — Plage des valeurs claires et foncées dans une image, ou le rapport entre leurs valeurs maximum et minimum. Il y existe deux méthodes utilisées par l'industrie de la projection pour mesurer le rapport :

**1 Plein ON/OFF** — mesure le rapport de la lumière générée d'une et une image toute blanche (Plein ON) et la lumière générée d'une image toute noire (Plein OFF).

**2 ANSI** — mesure un motif de 16 rectangles noirs et blancs alternés. La lumière moyenne générée partir des rectangles blancs est divisée par la lumière moyenne générée par les rectangles noirs pour déterminer le taux de contraste ANSI.

Le contraste Full On/Off est toujours un nombre plus grand que le contraste ANSI pour le même projecteur.

**dB** — décibel — Une unit utilisée pour exprimer la différence relative en puissance ou intensité, habituellement entre deux signaux acoustiques ou électriques, égal dix fois le logarithme commun du rapport des deux niveaux.

**Ecran diagonal** — Une méthode de mesure de la taille d'un écran ou d'une image projetée. Elle mesure d'un coin au coin opposé. Un écran de 9 pieds de haut, 12 pieds de large, avec une diagonale de 15 pieds. Ce document considère que les dimensions de la diagonale sont destinées à un rapport de 4:3 traditionnel de l'image d'un ordinateur comme pour l'exemple ci-dessus.

**DHCP** — Dynamic Host Configuration Protocol (Protocole de configuration dynamique de l'hôte) — Un protocole de réseau qui permet à un serveur d'assigner automatiquement une adresse TCP/IP à un appareil.

**DLP®** — Traitement numérique de la lumière (Digital Light Processing™) — Technologie d'affichage réflective développée par Texas Instruments, utilisant de petits miroirs manipulés. La lumière passant à travers un filtre de couleurs est envoyée sur les miroirs DLP qui ordonnent les couleurs RVB dans une image projetée à l'écran, aussi connu sous le nom de DMD.

**DMD** — Dispositif micromiroir numériquec — Chaque DMD est constitué de milliers de miroirs en alliage d'aluminium microscopiques inclinés montés sur une fourche masquée.

**Distance focale** — La distance entre la surface d'un objectif et son foyer.

**Fréquence** — C'est le vitesse de répétition en cycles par secondes des signaux électriques. Mesurée en Hz (Hertz).

**HDPCP** — High-Bandwidth Digital-Content Protection — Une fonction développée par Intel™ Corporation pour protéger les contenus numériques sur des interfaces numériques, comme par exemple DVI, HDMI.

**HDMI** — High-Definition Multimedia Interface (Interface multimédia haute définition) — HDMI transporte la vidéo haute définition non compressée

avec le signal audio numérique et les données de contrôle de l'appareil dans un seul connecteur.

**Hz (Hertz)** — Unité de fréquence.

**Correction trapézoïdale** — Dispositif qui corrigera une image par rapport la déformations (habituellement un effet de sommet large et de base étroite) d'une image projetée causée par l'angle incorrect du projecteur par rapport l'écran.

**Distance maximum** — La distance par rapport l'écran laquelle le projecteur peut se trouver pour projeter une image utilisable (suffisamment lumineuse) dans une pièce entièrement noire.

**Taille de l'image maximum** — L'image la plus grande qu'un projecteur peut projeter dans une pièce sombre. Ceci est généralement limité par la plage focale des optiques.

**Distance minimum** — La position la plus proche à laquelle un projecteur peut faire la mise au point d'une image sur un écran.

**NTSC** — National Television Standards Committee. Le standard d'émission pour la vidéo et la projection utilisé en Amérique du Nord, avec un format de 525 lignes et 30 images/seconde.

**PAL** — Phase Alternating Line. Un standard d'émission pour la vidéo et la projection en Europe avec un format de 625 lignes et 25 images/seconde.

**Image inversée** — Fonctionnalité permettant de renverser l'image horizontalement. Quand elle est utilisée dans un environnement de projection avant normal, le texte, les graphiques, etc, sont inversés. L'image inversée est utilisée pour la projection arrière.

**RVB** — Rouge, Vert, Bleu — habituellement utilisé pour décrire un moniteur nécessitant des signaux séparés pour chacune des trois couleurs.

**SECAM** — Un standard français et international d'émission pour la vidéo et la projection, très similaire à PAL mais avec une méthode d'envoi différente pour les couleurs.

**SVGA** — Super Video Graphics Array — Comptage de pixels de 800 x 600.

**SXGA** — Super Extended Graphics Array — Comptage de pixels de 1280 x 1024.

**UXGA** — Ultra Extended Graphics Array — Comptage de pixels de 1600 x 1200.

**VGA** — Video Graphics Array — Comptage de pixels de 640 x 480.

**WEP** — Wired Equivalent Privacy — Une méthode de cryptage des données de communication. La clé de cryptage est créée et envoyée seulement à l'utilisateur communiquant, alors les données de la communication ne peuvent pas être décryptées par une autre partie.

**XGA** — Extended Video Graphics Array — Comptage de pixels de 1024 x 768.

**WXGA** — Wide Extended Graphics Array — Comptage de pixels de 1280 x 800.

# Index

## A

- Affichage à l'écran
  - Aide 38
  - AVANCÉ 26
  - LANGUE 38
  - LUMINOSITÉ / CONTRASTE 25
  - Menu principal 24
  - Mode vidéo 26
  - RÉGLAGE AUTO 25
  - SÉLECT ENTRÉE 24
  - VOLUME 26

## C

- Connexion du projecteur
  - A un ordinateur 18
  - Adaptateur d'affichage sans fil 22
  - Câble audio 18
  - Câble audio composite 20
  - Câble HDMI 19
  - Câble USB-A/Mini USB-B 22
  - Câble VGA/VGA 18, 21
  - Câble vidéo composite 20
  - Cordon d'alimentation 18, 19, 20, 21, 22
- Contacteur Dell 4, 42, 44

## D

- Dell
  - contacter 51, 52

## G

- Guide de dépannage
  - Contacteur Dell 39

## N

- numéros de téléphone 51

## P

- Ports de connexion
  - Connecteur d'entrée audio 6
  - Connecteur d'entrée VGA (D-sub) 6
  - Connecteur de sortie +5 V CC 6
  - Connecteur de sortie audio 6
  - Connecteur de sortie VGA (prise en boucle du moniteur) 6
  - Connecteur du cordon d'alimentation 6
  - Connecteur HDMI 6
  - Connecteur mini USB (Mini Type B) pour souris sans fil à jour du firmware. 6
  - Connecteur vidéo composite



6

## R

Réglage de l'image projetée

baisser le projecteur

Molette de réglage  
d'inclinaison frontale 8

Molette de réglage  
d'inclinaison 8

Réglage de la hauteur du  
projecteur 8

Réglage de la Mise au point du  
Projecteur 9

Réglage du zoom et de la mise  
au point du projecteur

Bague de mise au point 9

Ergot du zoom 9

Remplacer la lampe 44

## S

Spécifications

Audio 47

Compatibilité vidéo 46

Connecteurs d'E/S 47

Consommation électrique 47

Couleurs affichables 46

Dimensions 47

Distance de projection 46

Environnement 47

Luminosité 46

Niveau de bruit 47

Nombre de pixels 46

Objectif de projection 46

Poids du projecteur 47

Rapport de contraste 46

Source d'alimentation 47

Taille d'écran de projection  
46

Taux d'affichage 46

Uniformité 46

Vanne légère 46

Vitesse de roue chromatique  
46

support

contacter Dell 51, 52

## T

Télécommande 13

## U

Unité principale 5

Bague de mise au point 5

Bouton Marche/Arrêt 5

Couvercle de lampe 5

Ergot du zoom 5

Haut-parleur 2 W 5

Molette de réglage  
d'inclinaison 5

Objectif 5

Récepteur IR 5

Voyants d'état 5